

Interruptores de circuito de 3 polos,
60 amp y 120/208 V de CA y piezas
para inversores/cargadores
Conext XW+ adicionales con PDP

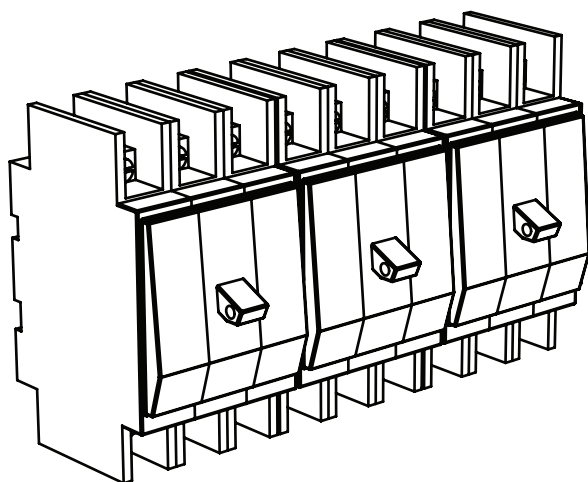

A Información importante sobre seguridad

Esta Guía es para cualquier persona que necesite operar, configurar y resolver problemas del inversor/cargador Conext XW+. Ciertas configuraciones solo deben ser realizadas por personal calificado en consulta con la empresa de electricidad local y/o un concesionario habilitado. Los equipos eléctricos deben ser instalados, operados, reparados y mantenidos solo por personal calificado. El servicio de mantenimiento de las baterías solo debe ser realizado o supervisado por personal calificado con conocimientos de baterías y las precauciones necesarias.

El personal calificado tiene capacitación, conocimiento y experiencia en:

- instalación de equipos eléctricos,
- aplicación de los códigos de instalación correspondientes,
- análisis y reducción de peligros involucrados al realizar el trabajo eléctrico,
- instalación y configuración de baterías,
- selección y uso de equipo de protección personal (PPE).

Schneider Electric no acepta responsabilidad por consecuencias que pudieran surgir debido al uso de este material.

1. Antes de utilizar el inversor, lea todas las instrucciones y señales de precaución que aparecen en la unidad, las baterías y en todas las secciones correspondientes de este manual.
2. El uso de accesorios no recomendados ni vendidos por el fabricante puede originar riesgos de incendio, descarga eléctrica o lesiones personales.
3. El inversor está diseñado para que quede conectado en forma permanente a sistemas eléctricos de CA y CC. El fabricante recomienda que todo el cableado sea realizado por un electricista o técnico certificado para garantizar el cumplimiento con los códigos eléctricos nacionales y locales aplicables en la jurisdicción.
4. Para evitar un riesgo de incendio y descarga eléctrica, asegúrese de que todo el cableado de la instalación esté en buenas condiciones y que el cable no sea más pequeño de lo normal. No haga funcionar el inversor con cables dañados o de calidad inferior.
5. No haga funcionar el inversor si ha sufrido algún daño.
6. Esta unidad no tiene piezas que pueda reparar el usuario. No desarme el inversor excepto donde se indique específicamente para la conexión de cables. Consulte la garantía para ver las instrucciones sobre cómo obtener servicio de reparación. Si intenta reparar la unidad por su cuenta, puede ocasionar una descarga eléctrica o un incendio. Los condensadores internos conservan la carga incluso después de que se haya desconectado toda la energía.
7. Para reducir el riesgo de descarga eléctrica, desconecte todas las fuentes de energía de CA y CC del inversor antes de realizar cualquier tipo de mantenimiento, limpieza o trabajo en cualquiera de los componentes del inversor. Poner la unidad en modo Standby (Espera) no reduce este riesgo.
8. El inversor debe contar con una conexión a tierra conectada a la conexión a tierra de la entrada de CA.
9. No exponga esta unidad a lluvia, nieve o líquidos de ningún tipo. Este producto está diseñado sólo para uso en interiores. Los ambientes húmedos acortarán significativamente la vida útil de este producto y la corrosión generada por la humedad no estará cubierta por la garantía del producto.
10. Para reducir la posibilidad de cortocircuitos, use siempre herramientas aisladas al instalar o trabajar con este equipo.
11. Al trabajar con equipos eléctricos, quítese los elementos personales de metal, como anillos, pulseras, collares y relojes.

B Lista de materiales

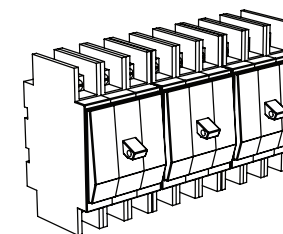

3 interruptores de circuito de 3 polos,
60 Amp 120/208 V de CA
(Square D QOUC360)

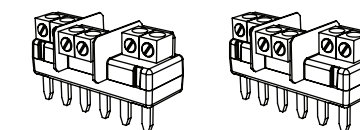

2 puentes de distribución de energía para
conectar inversores/cargadores adicionales a
la red pública y cargas de CA. Estos sustituyen
a los puentes instalados en fábrica.

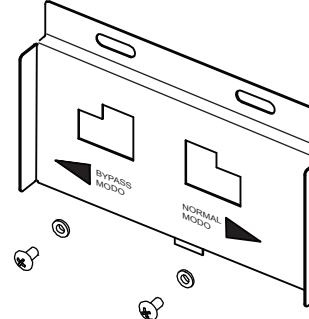

Placa de enclavamiento de derivación
trifásica y elementos para montaje

Herramientas y materiales suministrados por el proveedor

- Destornillador Phillips
- Destornillador de cabeza ranurada

A Información importante sobre seguridad

Lea y conserve estas instrucciones. No las descarte.

Esta guía contiene importantes instrucciones de seguridad para el inversor/cargador Conext XW+ que deben seguirse durante los procedimientos de instalación. Lea y guarde esta Guía de instalación para futuras referencias.

Lea con atención las instrucciones y observe el equipo para familiarizarse con el dispositivo antes de intentar instalar, operar, reparar o mantenerlo. Los siguientes mensajes especiales pueden aparecer a lo largo de este boletín o en el equipo para advertir sobre posibles riesgos o para llamar la atención a información que aclara o simplifica un procedimiento.

El agregado de cualquiera de los dos símbolos a una etiqueta de "Peligro" o "Advertencia" indica que existe un riesgo eléctrico que resultará en lesiones personales si no se siguen las instrucciones.

Este es el símbolo de alerta de seguridad. Se usa para alertar sobre posibles riesgos de lesiones personales. Obedezca todos los mensajes de seguridad que aparecen a continuación de este símbolo para evitar posibles lesiones o muerte.

PELIGRO

PELIGRO indica una situación peligrosa que, si no se evita, ocasionará la muerte o lesiones graves.

ADVERTENCIA

ADVERTENCIA indica una situación peligrosa que, si no se evita, podría ocasionar la muerte o lesiones graves.

PRECAUCIÓN

PRECAUCIÓN indica una situación peligrosa que, si no se evita, podría ocasionar lesiones leves o moderadas.

NOTIFICACIÓN

NOTIFICACIÓN se usa para referencia a prácticas no relacionadas con lesiones físicas. No se usará el símbolo de alerta de seguridad con esta palabra indicadora.

PELIGRO

PELIGRO DE DESCARGA ELÉCTRICA, EXPLOSIÓN O ARCO ELÉCTRICO

- Utilice el equipo de protección personal (PPE) correspondiente y siga las prácticas para trabajo eléctrico seguro. Consulte NFPA 70E o CSA Z462.

- Únicamente personal eléctrico calificado puede instalar y realizar el mantenimiento de este equipo.
- Nunca opere con el equipo energizado y sin las cubiertas.
- Energizado desde diferentes fuentes. Antes de retirar las cubiertas, identifique todas las fuentes, desactívelas, desconéctelas, señalicelas y espere 2 minutos hasta que los circuitos se descarguen.
- Use siempre un dispositivo sensor de tensión calibrado adecuadamente para confirmar que todos los circuitos estén privados de energía.

El incumplimiento de estas instrucciones podría provocar lesiones graves o, incluso, la muerte.

PELIGRO DE DESCARGA ELÉCTRICA, EXPLOSIÓN O ARCO ELÉCTRICO

Las baterías pueden presentar un riesgo de descarga eléctrica y alta corriente de cortocircuito. Se deben observar las siguientes precauciones cuando se trabaja con baterías:

- Quítese relojes, anillos u otros objetos metálicos.
 - Utilice herramientas con mangos aislados.
 - Use gafas, guantes y botas de seguridad.
 - No coloque herramientas u otros objetos metálicos sobre las baterías.
 - Desconecte la fuente de alimentación antes de conectar o desconectar terminales de batería.
- El incumplimiento de estas instrucciones podría provocar lesiones graves o, incluso, la muerte.
- PELIGRO DE DESCARGA ELÉCTRICA, EXPLOSIÓN O ARCO ELÉCTRICO
- Se deben instalar interruptores de circuito de batería de acuerdo a las especificaciones y exigencias indicadas por Schneider Electric.
 - La reparación de baterías solo debe ser efectuada por personal calificado y tomando las precauciones necesarias. No permita que personal no calificado trabaje con las baterías.

El incumplimiento de estas instrucciones podría provocar lesiones graves o, incluso, la muerte.

Información de contacto

www.schneider-electric.com

Comuníquese con el representante de ventas de Schneider Electric de su localidad o visite el sitio web de Schneider Electric en: <http://www.SEsolar.com>

C Retiro de la cubierta superior del PDP

Para acceder a los cables y los interruptores,
retire las cubiertas superior e inferior del PDP.

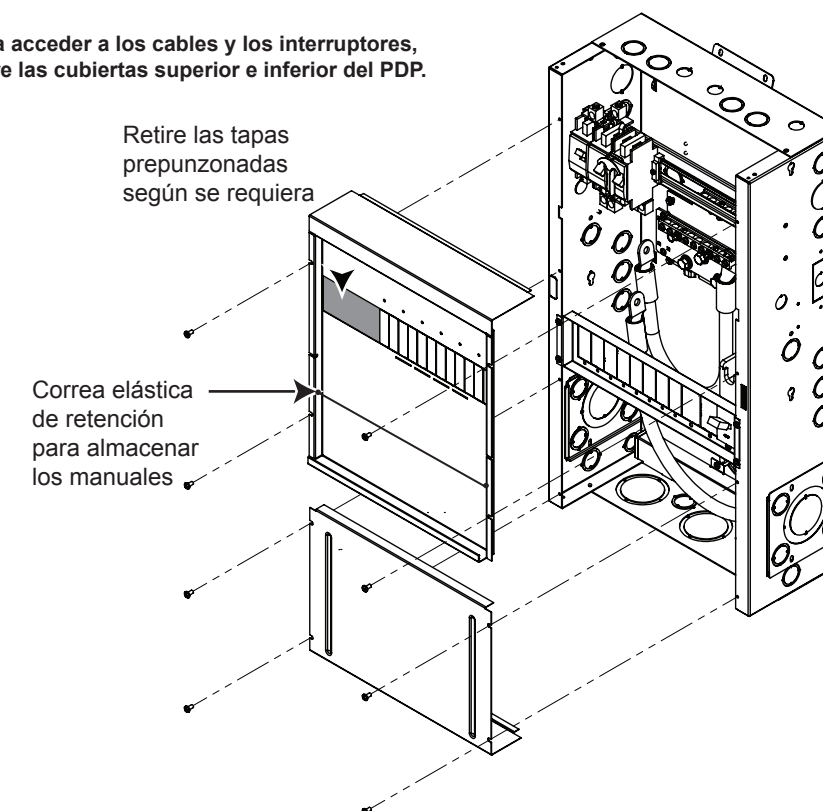

Retire las tapas
prepunzonadas
según se requiera

Correa elástica
de retención
para almacenar
los manuales

D Puentes de interruptor de CA - Instalación

1 Instale el puente de la red.

1. Instale el puente de red en las tres ranuras superiores de los interruptores GRID (red) y BYPASS (derivación).
2. Verifique que el puente esté firmemente asentado en las seis posiciones.
3. Ajuste los tornillos de acuerdo a los valores de torque recomendados por el fabricante del interruptor.

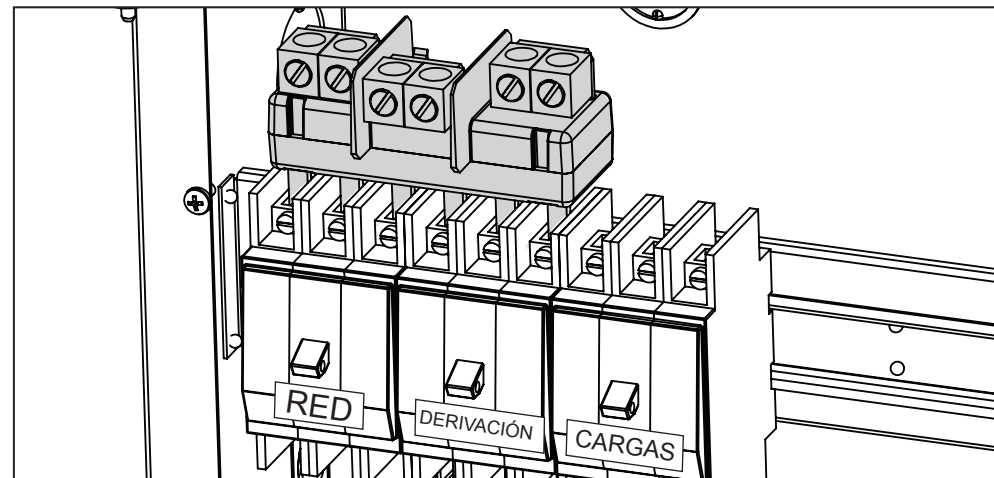
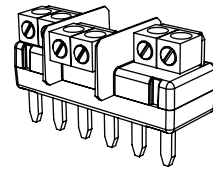

2 Instale el puente de carga.

1. Instale el puente de carga en las tres ranuras inferiores de los interruptores de GRID (red) y BYPASS (derivación).
2. Verifique que el puente esté firmemente asentado en las seis posiciones.
3. Ajuste los tornillos de acuerdo a los valores de torque recomendados por el fabricante del interruptor.

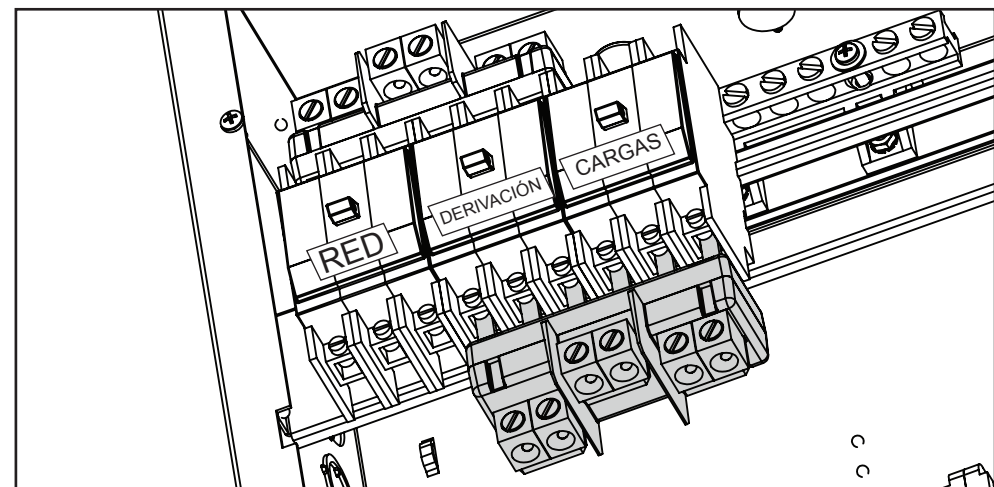
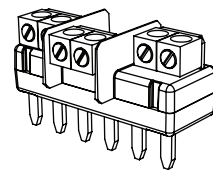

E Cableado del interruptor de CA

NOTA: los sistemas trifásicos usan un inversor/cargador por fase.

Conexión con red trifásica

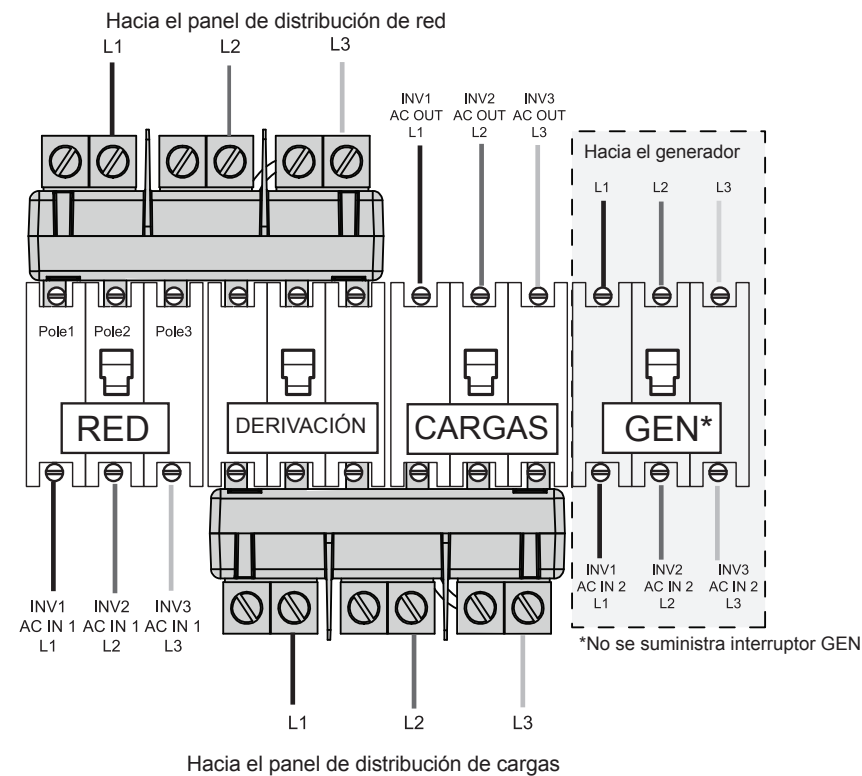

Trifásico sin conexión a la red

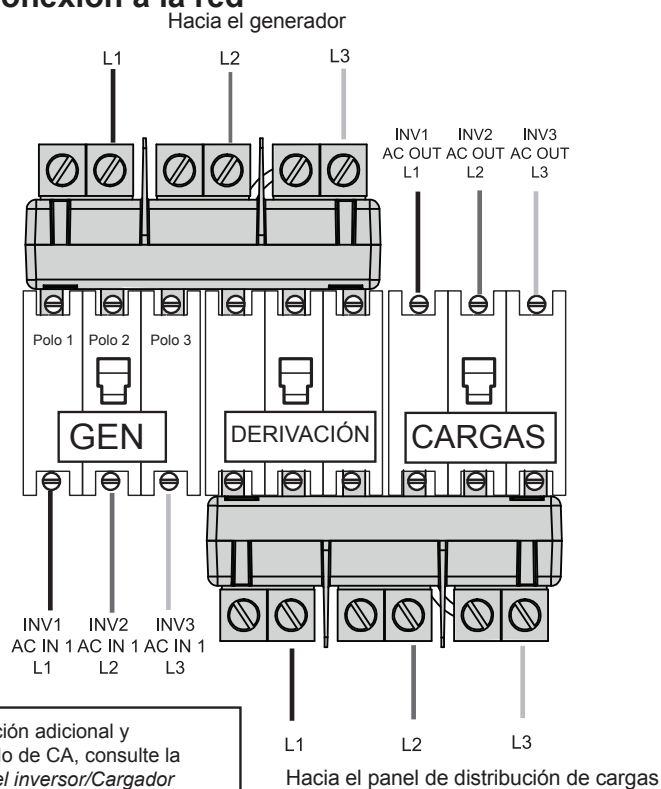

Para obtener información adicional y diagramas de cableado de CA, consulte la Guía de instalación del inversor/Cargador Conext XW.

F Placa de enclavamiento de derivación

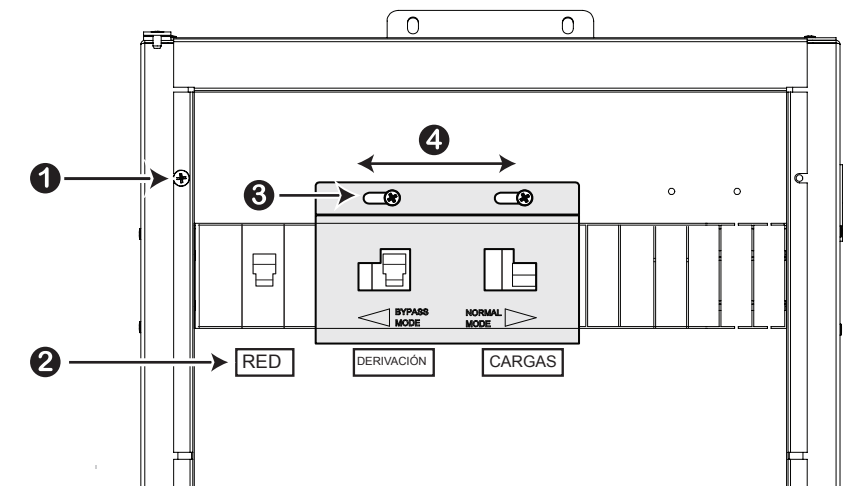

- 1 Vuelva a colocar en el PDP las cubiertas superior e inferior. No ajuste excesivamente los tornillos.
- 2 Coloque las etiquetas de interruptor que se suministran con el PDP.
- 3 Coloque la placa de enclavamiento de derivación sobre los interruptores de derivación y fíjela con los tornillos y arandelas suministrados.
- 4 **Posición normal:** Deslice la placa hacia la derecha para desactivar el interruptor de BYPASS (derivación) y activar el interruptor de LOADS (cargas).
Posición de derivación: deslice la placa hacia la izquierda para activar el interruptor BYPASS (derivación).

Exclusión para la documentación

A MENOS QUE SE ACEPTE ESPECIFICAMENTE POR ESCRITO, EL VENDEDOR (A) NO GARANTIZA LA EXACTITUD, LA SUFICIENCIA O LA IDONEIDAD DE CUALQUIER INFORMACIÓN TÉCNICA O DE OTRA CLASE PROVISTA EN SUS MANUALES O EN OTRA DOCUMENTACIÓN; (B) NO SE RESPONSABILIZA POR PÉRDIDAS, DAÑOS, COSTOS O GASTOS ESPECIALES, DIRECTOS, INDIRECTOS, CONSECUENTES O ACCIDENTALES QUE PUEDAN SURGIR DEL USO DE TAL INFORMACIÓN; EL USO DE ESTA INFORMACIÓN SERÁ ENTERA RESPONSABILIDAD DEL USUARIO; Y (C) LE RECUERDA QUE SI ESTE MANUAL ESTÁ EN CUALQUIER IDIOMA DIFERENTE AL INGLÉS, A PESAR DE QUE SE HAN TOMADO MEDIDAS PARA MANTENER LA EXACTITUD DE LA TRADUCCIÓN, NO SE PUEDE GARANTIZAR LA EXACTITUD. EL CONTENIDO APROBADO APARECE EN LA VERSIÓN EN IDIOMA INGLÉS PUBLICADA EN WWW.SCHNEIDER-ELECTRIC.COM.