

Módulos de administración inteligente (SMM)

ACCESORIOS GENERAC®

Modelo G007000-0
UPC 696471070002



CARACTERÍSTICAS

El Smart Power Management System (sistema de administración de potencia inteligente) de Generac está diseñado para optimizar el rendimiento de un generador de reserva. Este sistema puede constar de hasta 8 SMM (Smart Management Modules, módulos de administración inteligente) individuales. A diferencia de los otros sistemas de administración de carga que dependen de otro dispositivo de control, los módulos SMM tienen autocontrol y funcionan de manera autónoma.

La frecuencia es la medida verdadera del rendimiento del motor del generador y no se requiere factorizar en temperaturas ambiente incrementadas, cambios de elevación o tipo de combustible del generador. Los módulos controlan la frecuencia (Hz) de la potencia que están generando los generadores de respaldo de Generac. Si la frecuencia cae por debajo de un nivel determinado, el módulo seguirá automáticamente un algoritmo de gestión de potencia para reducir las posibilidades de que se produzca una condición de sobrecarga en el generador.

Los módulos se pueden configurar con una prioridad de carga de entre 1-8 o se puede ajustar en un modo único de bloqueo para cargas que simplemente no necesitan funcionar en caso de interrupción del suministro. Esto reduce el tamaño mínimo del generador para ofrecer una solución más rentable.

ESPECIFICACIONES DE SMM

Fuente del suministro de alimentación	240 V CA (desde entrada de línea)
Voltajes de contacto	220/240 V CA
Voltaje de la bobina del contactor	240 V CA
VA de la bobina Irrupción	30
VA de la bobina Sellado	6,5
Polos	2
Amperaje resistivo	50
Amperaje a plena carga inductiva	40
Amperaje del rotor bloqueado	180
NEMA	3R
Clasificación de la caja	UL 5
Selección de frecuencia	50 Hz / 60 Hz

Módulos de administración inteligente (SMM)

Dimensiones y UPC

Modelo	G007000-0	
Altura (mm/pulg.)	H1	156,8 / 6,17
	H2	60 / 2,36
Ancho (mm/pulg.)	W1	179,4 / 7,06
	W2	120 / 4,72
Profundidad (mm/pulg.)	94 / 3,7	
Peso (kg/lb)	0,94 / 2,06	
Peso de envío (kg/lb)	1,11 / 2,44	
UPC	696471070002	

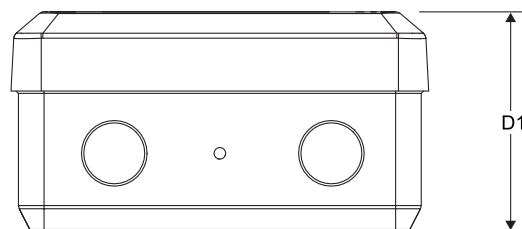
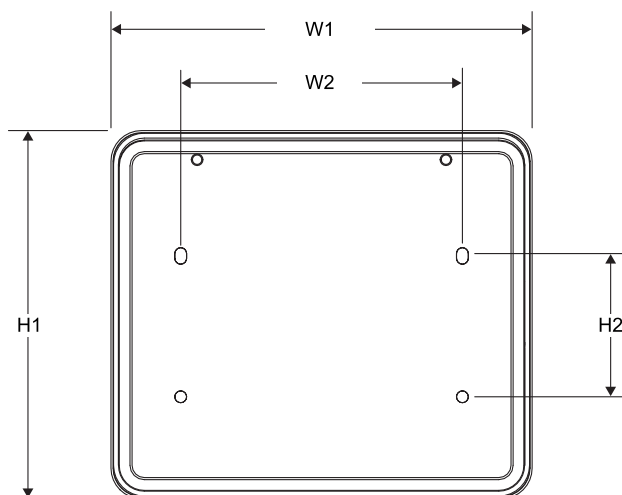

Controles de SMM

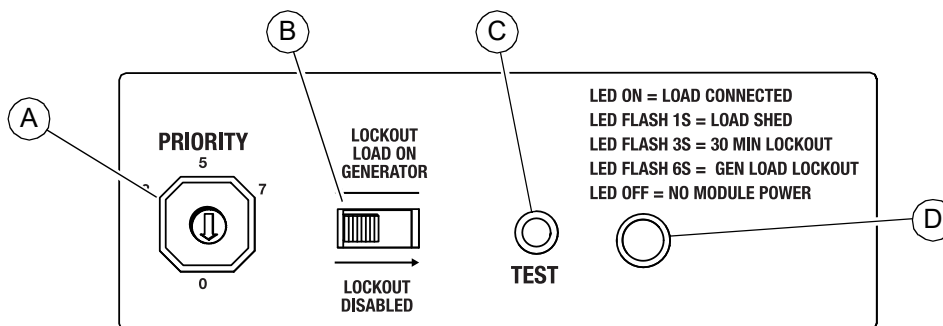

- Dial de prioridad (A)** Ajusta la prioridad del módulo.
- Interruptor de bloqueo (B)** Impide el funcionamiento de la carga cuando el sistema trabaja con la alimentación del generador.
- Botón Test (C)** Desactiva la salida del contactor durante un tiempo especificado.
- Indicador LED (D)** Proporciona el estado del módulo con una vista fácil a través de la ventana de visualización externa ubicada en la esquina superior derecha del módulo.